

U4500-U4501

Conmutadores de antena

LNB Switch

Commutateurs LNB

LNC-Umschalter

Commutatori di LNB

Comutadores de antena

Español

Descripción del producto

La serie de conmutadores para antenas parabólicas U4500-U4501 permite la conexión de diferentes antenas a un único cable que se hace llegar a un receptor de satélite. Se utiliza en instalaciones de tipo individual.

El sistema que utilizan para la conmutación es el DiSEqC (Digital Satellite Equipment Control) 1.0. Este sistema desarrollado por Eutelsat, no precisa de cables adicionales ni equipos extras, un receptor que disponga de este estándar podrá hacer trabajar el conmutador sin problemas.

Existen dos modelos que se diferencian por su número de entradas, el U4500 permite la conexión de un receptor de satélite a dos antenas, y el modelo U4501 amplía el número de entradas hasta cuatro.

Ambos modelos disponen de una caja metálica blindada para evitar que radiaciones externas puedan afectar a su funcionamiento y utilizan conectores de tipo F.

Para una correcta instalación de intemperie, se suministran con una caja de plástico que puede sujetarse mediante una brida a cualquier soporte de antena.

Características Técnicas

Referencia	U4500	U4501
Margen de frecuencia (MHz)	900 - 2400	900 - 2400
Número de entradas	2	4
Pérdidas de inserción	< 2 dB	< 2 dB
Desacoplo entre entradas	> 25 dB	> 25 dB
Modo de conmutación	DiSEqC 1.0	DiSEqC 1.0
Paso de corriente	450 mA	450 mA
Conectores	F hembra	F hembra
Tipo de instalación	Intemperie	Intemperie

Deutsch

Produkt Beschreibung

LNC-Umschalter der Serie U4500-U4501 ermöglichen die Zusammenschaltung mehrerer LNC's mit nur einer Leitung zum Receiver.

Als Schaltsignal dient DiSEqC (Digital Satellite Equipment Control) 1.0. Dieses System stammt von Eutelsat und benötigt ausser einem entsprechendem Receiver kein weiteres Zubehör.

Es gibt drei verschiedene Modelle, welche sich durch die Anzahl der Eingänge und Ausgänge unterscheiden. U4500 für den Anschluss an 2 LNC's. U4501 für den Anschluss an 4 LNC's.

Die Modelle sind in einem geschirmten Metallgehäuse um zu verhindern, daß externe Störsignale den einwandfreien Betrieb stören. Die Anschlüsse sind in F-Technik ausgeführt.

Die Modelle sind durch ihr Wetterschutzgehäuse im Aussenbereich einsetzbar und durch das beigefügte Montagematerial leicht zu montieren.

Idealerweise werden die Gehäuse am Antennenmast montiert.

Technische Daten

Typ	U4500	U4501
Frequenzbereich (MHz)	900 - 2400	900 - 2400
Anzahl der Eingänge	2	4
Dämpfung	< 2 dB	< 2 dB
Entkopplung	> 25 dB	> 25 dB
Schaltsignal	DiSEqC 1.0	DiSEqC 1.0
Stromdurchlaß max.	450 mA	450 mA
Anschlüsse	F-Technik	F-Technik
Installationsort	Innen / Außen	Innen / Außen

English

Product Description

Switches U4500-U4501 for satellite antennas let the connection of different antennas to an only one cable that arrives at a satellite receiver. It's used in single installations.

Used system for switching is DiSEqC (Digital Satellite Equipment Control) 1.0. This system developed by Eutelsat, doesn't need additional cables, neither extra equipments, a receiver with this standard can make the switch working without problems.

There are two different models depending on the number of inputs, the U4500 let the connection from one satellite receiver to two antennas, and model U4501 increases the number of inputs up to four.

Both models have a shielded metallic box to avoid that external radiations affect their functioning and use F type connectors.

For a right outdoors installation, are supplied with a plastic box that can be fastened to any antenna support through a clamp.

Technical Features

Reference	U4500	U4501
Frequency Margin (MHz)	900 - 2400	900 - 2400
Number of inputs	2	4
Insertion loss	< 2 dB	< 2 dB
Decoupling between inputs	> 25 dB	> 25 dB
Switching mode	DiSEqC 1.0	DiSEqC 1.0
Current Pass	450 mA	450 mA
Connectors	F female	F female
Installation Type	Outdoors	Outdoors

Italiano

Product Description

La serie di commutatori U4500-U4501 permettono la connessione di differenti antenne paraboliche ad un unico cavo di discesa, per snstallazioni di tipo individuale. (unico utente)

Il sistema di commutazione utilizzato è in DiSEqC 1.0, sistema sviluppato da Eutelsat il quale permette di effettuare commutazioni direttamente tramite il cavo coassiale dell'antenna.

I commutatori UMS si differenziano in due linee di prodotti: U4500 per due parabole ad un utente U4501 per quattro parabole ad un utente

Tutti i modelli sono costruiti con un contenitore metallico completamente schermato, ed è posto all'interno di un contenitore stagno che può essere installato all'esterno a palo, le connessioni sono di tipo F.

Caratteristiche tecniche

Articolo	U4500	U4501
Frequenza di lavoro (MHz)	900 - 2400	900 - 2400
Numero ingressi	2	4
Insertion loss	< 2 dB	< 2 dB
Disaccoppiamento tra ing.	> 25 dB	> 25 dB
Commutazione	DiSEqC 1.0	DiSEqC 1.0
Passaggio CC	450 mA	450 mA
Connettori	F femmina	F femmina
Installazione	esterno	esterno

Português

Fecha de compra / Date of purchase / Date d'achat
Kaufdatum / Data d'acquisto / Data de Compra

Modelo / Model / Modèle
Modell / Modello / Modelo

Nº de serie / Serial number / N° de série
Seriennummer / N° di serie / N° Série

Espacio reservado para el sello de la empresa - Reserved place for company stamp - Espace réservé pour le timbre de l'entreprise
Stempel des Fachhändlers - Espaço per il timbro del rivenditore



HEADQUARTERS
Mogoda, 110 - Pol. Ind. Can
Salvatella
08210 Barberà del Vallès (Barcelona)
Tel. 93 729 27 00
Fax 93 729 30 73

www.universbyfte.com
info@universbyfte.com

Português

Descrição do produto

A serie de comutadores para antenas parabólicas U4500-U4501 permite a ligação de diferentes antenas a um único cabo que se liga a um receptor de satélite. Utiliza-se em instalações de tipo individual.

O sistema que utiliza para a comutação é o DiSEqC (Digital Satellite Equipment Control) 1.0. Este sistema criado por Eutelsat, não precisa de cabos adicionais nem equipamentos extras. Um receptor que dispõe desta característica poderá funcionar com este comutador sem problemas.

Existem dois modelos que se diferenciam pelo número de entradas. O U4500 permite a ligação de um receptor de satélite a duas antenas, e o modelo U4501 amplia o número de entradas até quatro.

Ambos os modelos dispõem de uma caixa metálica blindada para evitar que radiações externas possam afectar o seu funcionamento e utilizam fichas de tipo F.

Para uma correcta instalação contra intempérie, dispõe de uma caixa de plástico que se pode fixar mediante uma braçadeira a qualquer suporte de antena.

Características Técnicas

Referencia	U4500	U4501
Margem de frequência (MHz)	900 - 2400	900 - 2400
Número de entradas	2	4
Perdas de inserção	< 2 dB	< 2 dB
Desacoplamento entradas	> 25 dB	> 25 dB
Modo de comutação	DiSEqC 1.0	DiSEqC 1.0
Passo de corrente	450 mA	450 mA
Ligações	F femea	F femea
Tipo de instalação	Intemperie	Intemperie

Condiciones de Garantía

- FTE Maximal garantiza sus productos durante un período máximo de 2 años.
- Esta garantía sólo será válida si este certificado ha sido cumplimentado y se acompaña de una copia de la factura de compra, que ha de coincidir con la que figura en este certificado.
- En ningún caso la garantía excederá del cambio de la pieza defectuosa.
- Por uso o manipulación indebida o accidente, la garantía perderá toda validez.
- Para más información sobre las condiciones de esta garantía, les remitimos a la tarifa FTE Maximal vigente.

Warranty Conditions

- FTE Maximal keeps all its products guaranteed for a maximum period of 2 years.
- This warranty will only be valid if this certificate has been fulfilled and accompanied of a copy of purchase invoice that must be the same than the one in this certificate.
- In none case the warranty will exceed the replacing of the defected unit. Improper use or manipulation or accident will make the warranty invalid.

Conditions de Garantie

- FTE Maximal garantie ces produits durant une période maximale de 2 années.
- Cette garantie est seulement valable si ce certificat est rempli et accompagné d'une copie de la facture d'achat, qui doit coïncider avec ce certificat.
- Dans aucun cas la garantie ne couvrira pas plus que l'échange de la pièce défectueuse.
- Pour utilisation ou manipulation incorrecte ou accident, la garantie perdra toute validité.
- Pour plus d'information sur les conditions de cette garantie, veuillez consulter la tarif FTE en vigueur.

Garantiebedingungen

- FTE maximal gewährt auf dieses Produkt eine Garantie von 2 Jahren. Die Garantie beschränkt sich ausschließlich auf die Instandsetzung oder den Austausch des Bauteils.
- Für die Gewährung der Garantie ist es notwendig, daß die Garantiekarte komplett ausgefüllt ist und bei der Rücksendung der Originalauftrag beigelegt ist. Es ist erforderlich, daß auf dem Kaufbeleg zumindest die FTE-Maximal-Artikelbezeichnung aufgeführt ist.
- Die Garantie erlischt sofort wenn a) das Bauteil mechanisch beschädigt ist, b) an dem Bauteil Modifikationen durchgeführt wurden oder c) Reparaturversuche unternommen wurden.

Condizioni di garanzia

- FTE maximal garantisce i propri prodotti per un massimo di 2 anni.
- Questa garanzia ha valore solo se compilata in ciascuna delle sue parti ed accompagnata dalla ricevuta d'acquisto, che deve essere la stessa del certificato di garanzia
- In nessun caso la garanzia comporterà la sostituzione del pezzo difettoso
- Un uso improprio o la manipolazione del prodotto annulleranno la presente garanzia
- Per maggiori informazioni sulle condizioni di garanzia vi rimandiamo ai cataloghi FTE maximal

Condições de Garantia

- FTE Maximal dá garantia aos seus produtos durante um período máximo de 2 anos.
- Esta garantia só será válida se este certificado tiver sido validado e se for acompanhado de uma cópia da factura de compra, cujos dados têm de coincidir com os que constam deste certificado.
- Em caso algum a garantia excederá a substituição da peça defeituosa.
- Por uso ou manipulação indevida ou acidente, a garantia perderá toda a validade.
- Para mais informação sobre as condições desta garantia, consulte a tarifa FTE Maximal em vigor.

Conexiones / Connections / Connexions Anschlüsse / Conessioni / Ligações

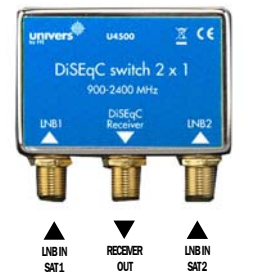

Ejemplo de Instalación / Installation Example / Exemple d'installation Installations Beispiel / Esempio di Installazione / Exemplo de Instalação

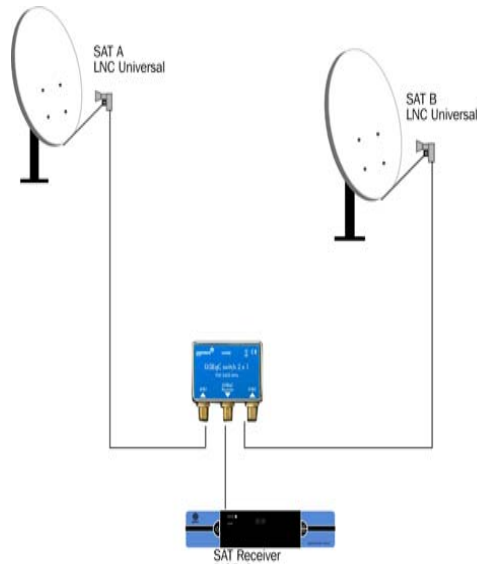

En este ejemplo puede verse como se utiliza un U4500 para recibir las señales procedentes de dos satélites, el receptor que se utiliza incluye las funciones DiSEqC de conmutación.

In this example you can see how to use an U4500 to receive signals coming from two satellites, used receiver includes DiSEqC switching functions.

Dans cet exemple on peut voir comment utiliser un U4500 pour recevoir les signaux provenant de deux satellites, le récepteur qui est utilisé doit avoir les fonctions DiSEqC de commutation.

In diesem Beispiel wird dargestellt, wie ein U4500 die Ausgangssignale von 2 Universal Single LNC's für einen Receiver zusammengeschaltet.

In questo esempio si può vedere come si utilizza il commutatore U4500, per ricevere i segnali da due differenti satelliti con un ricevitore SAT miscelati con canali Tv terrestre a due televisori. Il ricevitore deve disporre del tono DiSEqC.

Neste exemplo pode ver-se como se utiliza um U4500 para receber os sinais provenientes de dois satélites. O receptor a utilizar tem que ter a comutação DiSEqC.

Ejemplo de Instalación / Installation Example / Exemple d'installation Installations Beispiel / Esempio di Installazione / Exemplo de Instalação

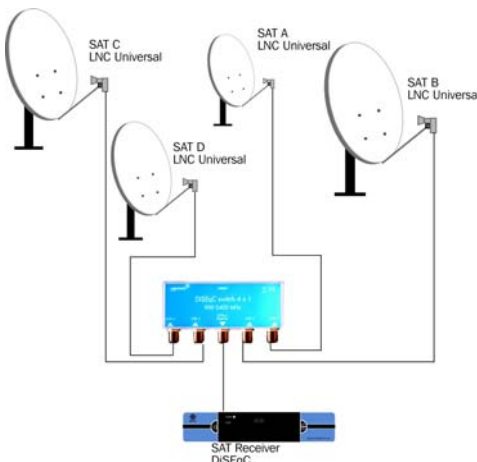

En este ejemplo puede verse como se utiliza un U4501 para recibir las señales procedentes de cuatro satélites, el receptor que se utiliza incluye las funciones DiSEqC de conmutación.

In this example you can see how to use an U4501 to receive signals coming from four satellites, used receiver includes DiSEqC switching functions.

Dans cet exemple on peut voir comment utiliser un U4501 pour recevoir les signaux provenant de quatre satellites, le récepteur qui est utilisé doit avoir les fonctions DiSEqC de commutation.

In diesem Beispiel wird dargestellt, wie ein U4501 die Ausgangssignale von 4 Universal Single LNC's für einen Receiver zusammengeschaltet.

In questo esempio si può vedere come si utilizza il commutatore U4501, per ricevere i segnali da quattro differenti satelliti con un ricevitore SAT miscelati con canali Tv terrestre a due televisori. Il ricevitore deve disporre del tono DiSEqC.

Neste exemplo pode ver-se como se utiliza um U4501 para receber os sinais provenientes de quatro satélites. O receptor a utilizar tem que ter a comutação DiSEqC.

Montaje conector F / F connector mounting Montage connecteur F / Montage des F-Steckers Montaggio connettore F / Colocação da Ficha F

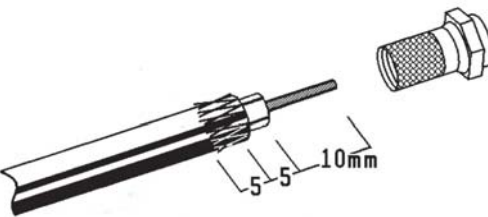

CONFORMITY DECLARATION

"We, Univers by FTE, DECLARE THAT THE PRODUCTS
U4500 / U4501
ARE IN CONFORMITY WITH FOLLOWING DIRECTIVES
LVD 73/23/EEC
EMC 89/336/EEC
AS LAST AMENDED BY 93/68/EEC"

If you wish a copy of the conformity declaration, please contact to the company.

Normas de seguridad

- 1.- Respetar las ranuras de ventilación del equipo, sin cubrirlos con ningún tipo de objeto.
- 2.- Mantener libre de obstáculos alrededor del equipo, mínimo un radio de 40 cm.
- 3.- No situar el equipo cerca de ninguna fuente de calor.
- 4.- Evitar ubicaciones con posibilidad de que se viertan líquidos en su interior, y con cambios importantes de temperatura.
- 5.- No abrir en ningún caso con el equipo conectado a la red eléctrica.
- 6.- Durante el conexionado es preferible que el equipo esté desconectado de la red eléctrica.
- 7.- En el interior no dispone de ningún tipo de ajuste, no necesita abrirlo para su instalación.
- 8.- Respete las normas de seguridad eléctrica durante el montaje. Utilice materiales que cumplan con la normativa vigente.

Safety rules

- 1.- Respect ventilation slots of equipment. Avoid covering them with any object.
- 2.- Keep clean and without obstacles a minimum radius of 40 cm around the equipment.
- 3.- Do not place any heating source near the equipment.
- 4.- Avoid placements where liquids could be poured in or with important temperature changes.
- 5.- Never open the equipment when it is connected to electrical current.
- 6.- During connection it is suitable that equipment is switched off and not connected to electrical current.
- 7.- Inside the equipment there is nothing to fix. You do not need to open it to set it up.
- 8.- Respect electrical security rules during the assembly. Use materials that fulfill laws in force.

Normes de sécurité

- 1.- Assurez-vous que les grilles de ventilation de la centrale ne soient ni couvertes, ni obstruées par un quelconque objet.
- 2.- Fixer la centrale de manière à ce qu'aucun obstacle vienne perturber sa ventilation et ce, en respectant un périmètre libre d'un minimum de 40 cm.
- 3.- Ne pas placer la centrale à côté d'une source de chaleur.
- 4.- Éviter les lieux humides où des risques d'infiltrations d'eau dans la centrale seraient néfastes, ou des lieux à fortes variations de température.
- 5.- Ne jamais ouvrir la centrale lorsqu'elle est connectée au secteur.
- 6.- Lors de la connexion des câbles coaxiaux, il est préférable de débrancher la centrale.
- 7.- La centrale ne comporte aucun réglage non apparent, il est donc inutile de l'ouvrir lors de son installation.
- 8.- Lors de son montage, pensez toujours à respecter les normes de sécurité électrique. Utiliser des outils et matériaux respectant les normes en vigueur.

Sicherheitsrichtlinien

- 1.- Bitte beachten Sie die Lüftungsschlitze des Verstärkers, sie dürfen nicht abgedeckt werden. Achten Sie auf eine ausreichende Luftzirkulation.
- 2.- Der Mindestabstand zu anderen Geräten muss 40cm betragen.
- 3.- Montieren Sie den Verstärker nicht an heißen Orten mit mehr als 45°C.
- 4.- Achten Sie darauf, dass keine Flüssigkeiten und Kondensatfeuchtigkeit an den Verstärker gelangen kann.
- 5.- Öffnen Sie nicht den Verstärker den es besteht Gefahr durch elektrischen Schlag.
- 6.- Ziehen Sie bei Arbeiten am Verstärker immer den Netzstecker (230V) aus der Steckdose.
- 7.- Im Inneren gibt es keine Einstellmöglichkeiten.
- 8.- Beachten Sie die anerkannten Regeln der Technik im Umgang mit elektrischem Geräte.

Avvertenze di sicurezza

- 1.- Permettere alla centrale di ventilare in modo adeguato, evitando di porre oggetti sulla stessa.
- 2.- Mantenere un'area libera da oggetti di circa 40 cm intorno alla centrale.
- 3.- Evitare di disporre la centrale vicina ad una fonte di calore.
- 4.- Non collocare mai l'apparecchio in zone a rischio di spruzzi d'acqua e/o altri liquidi, non esporre la centrale a notevoli escursioni termiche.
- 5.- Non aprire mai il coperchio dell'apparecchio senza staccare prima la spina.
- 6.- Staccate sempre il ricevitore prima di qualsiasi intervento di connessione.
- 7.- L'apparecchio non necessita di nessuna manutenzione; evitare quindi di aprire e asportare il coperchio.
- 8.- Durante il montaggio rispettare sempre le norme di sicurezza; utilizzare sempre materiale che rispetti le vigenti norme di legge.

Normas de seguridad

- 1.- Respeitar as ranhuras de ventilação da central. Não as obstrua com nenhum tipo de objecto.
- 2.- Manter livre de obstáculos o espaço em redor da central, mínimo um raio de 40 cm.
- 3.- Não colocar a central perto de nenhuma fonte de calor.
- 4.- Evitar instalações em locais propensos a que se vertam líquidos no seu interior, e com variações importantes de temperatura.
- 5.- Nunca abrir a central com a mesma conectada à rede eléctrica.
- 6.- Durante a ligação é preferível que a central esteja desligada da rede eléctrica.
- 7.- No interior não dispõe de nenhum tipo de ajuste, não necessita de abri-la para a instalar.
- 8.- Respeite as normas de segurança eléctrica durante a instalação. Utilize materiais que cumpram com as normas em vigor.